



Hauptmerkmale

Produktserie	OsiSense XS
Name der Reihe	Anwendung für Hochleistung
Sensortyp	Induktiver Näherungssensor
Geräteanwendung	Schweißanlage Faktor 1 (Fe/Nfe)
Bezeichnung des Sensors	XS9
Sensorausführung	Form 40 x 40 x 70
Größe	70 mm
Gehäusotyp	Befestigt
Versenkt montierbar	Bündig montierbar
Material	Kunststoff
Gehäusematerial	PBT
Typ des Ausgangssignals	Digital
Verdrahtungstechnik	3-drahtig
Nennschaltabstand	20 mm
Funktion digitaler Ausgang	1S+1Ö
Art des Ausgangsstroms	DC
Digitaler Ausgang	PNP
Elektrische Verbindung	Stecker M12, 4-polig
Nennhilfsspannung [UH,nom]	12...24 V DC mit Verpolungsschutz
Schaltleistung in mA	<= 200 mA mit Überlast- und Kurzschlusschutz
Schutzart (IP)	IP67 entspricht IEC 60529 IP65 entspricht IEC 60529 IP69K entspricht DIN 40050

Zusatzmerkmale

Erfassungsfrontseite	5 Positionen Revolverkopf
----------------------	---------------------------

Frontmaterial	PBT
Betriebszone	0...16 mm
Differenzialstrecke	3-15 % von Sr
Wiederholungsgenauigkeit	<= 3 % des Sr
Elektromagnetische Verträglichkeit	Störfestigkeit gegen Magnetfelder - Teststufe: 250 mT
Status-LED	Stromversorgung EIN: 1 LED (grün) Ausgangsstatus: 1 LED (gelb)
Versorgungsspannungsgrenzen	10...36 V DC
Taktfrequenz	<= 250 Hz
Maximum voltage drop	<2 V (geschlossen)
Leistungsaufnahme	0-30 mA keine Last
Maximum delay first up	15 ms
Maximale Verzögerungsreaktion	2,5 ms
Maximum delay recovery	2,5 ms
Beschriftung	CE
Höhe	40 mm
Länge	40 mm
Breite	70 mm
Produktgewicht	0,149 kg

Montage

Produktzertifizierungen	CSA UL CCC
Umgebungstemperatur bei Betrieb	-25...70 °C
Umgebungstemperatur bei Lagerung	-40...85 °C
Vibrationsfestigkeit	25 gn Amplitude = +/- 2 mm (f = 10...55 Hz) entspricht IEC 60068-2-6
Stoßfestigkeit	50 gn für 11 ms entspricht EN 60068-2-27

Nachhaltigkeit

Angebotsstatus nachhaltiges Produkt	Green Premium Produkt
EU-RoHS-Richtlinie	Übererfüllung der Konformität (außerhalb EU RoHS-Scope) EU-RoHS-Deklaration
Quecksilberfrei	Ja
Informationen zu RoHS-Ausnahmen	Ja
Umweltproduktdeklaration	Produktumweltprofil
Circular Economy-Eignung	Keine besonderen Recycling-Verfahren erforderlich

Vertragliche Gewährleistung

Garantie	18 months
----------	-----------

Abmessungen

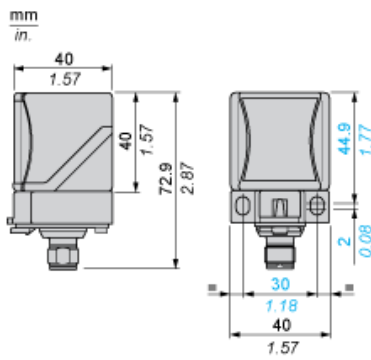

Montage

Kopf-Positionen



Anordnung

Korrekturfaktor des Schaltabstands

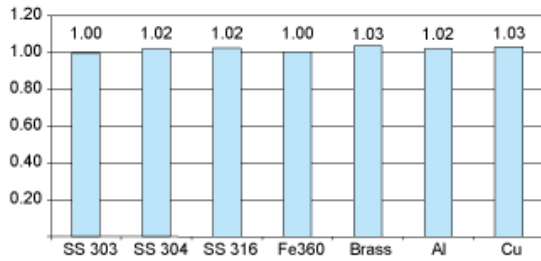

SS : Edelstahl
Fe : Stahl
Al : Aluminium
Cu : Kupfer

Anordnung

Arbeitsabstand (je nachdem, wie bündig der Sensor montiert ist)

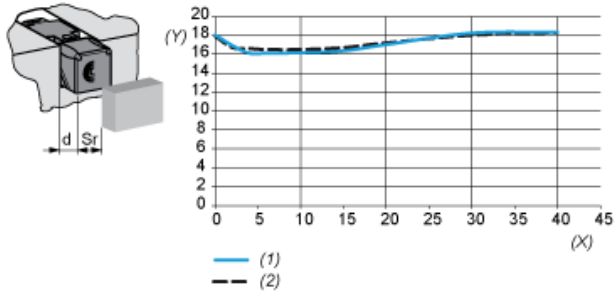

- (y) Schaltabstand (Sr) mm
- (x) Aktive Fläche/Gehäuseabstand (d) mm
- (1) Bündiger Einbau in Aluminium
- (2) Bündiger Einbau in Fe360

Schaltpläne

4-Leiter DC

