



Hauptmerkmale

Produktserie	OsiSense XS
Name der Reihe	„General Purpose“
Sensortyp	Induktiver Näherungssensor
Geräteanwendung	-
Bezeichnung des Sensors	XS9
Sensorausführung	Form 40 x 40 x 70
Größe	70 mm
Gehäusetyp	Befestigt
Versenkt montierbar	Nicht bündig montierbar
Material	Kunststoff
Gehäusematerial	PBT
Typ des Ausgangssignals	Analog
Verdrahtungstechnik	3-drahtig
Nennschaltabstand	25 mm
Art des Ausgangsstroms	DC
Analoger Ausgangsbereich	0...10 V
Elektrische Verbindung	Stecker M12, 4-polig
Nennhilfsspannung [UH,nom]	24 V DC mit Verpolungsschutz
Schutzart (IP)	IP67 entspricht IEC 60529 IP65 entspricht IEC 60529 IP69K entspricht DIN 40050

Zusatzmerkmale

Erfassungsfrontseite	5 Positionen Revolverkopf
Frontmaterial	PBT
Betriebszone	2...27 mm
Differenzialstrecke	3-15 % von Sr

Linearitätsfehler	<= 3 % von Sr
Maximum output current drift	5 %
Status-LED	Ausgangsstatus: 1 LED (gelb)
Versorgungsspannungsgrenzen	15...36 V DC
Leistungsaufnahme	0-4 mA keine Last
Maximum delay first up	7,5 ms
Maximale Verzögerungsreaktion	6 ms
Maximum delay recovery	6 ms
Beschriftung	CE
Höhe	40 mm
Länge	40 mm
Breite	70 mm
Produktgewicht	0,149 kg

Montage

Produktzertifizierungen	UL CSA CCC
Umgebungstemperatur bei Betrieb	-25...70 °C
Umgebungstemperatur bei Lagerung	-40...85 °C
Vibrationsfestigkeit	25 gn Amplitude = +/- 2 mm (f = 10...55 Hz) entspricht IEC 60068-2-6
Stoßfestigkeit	50 gn für 11 ms entspricht EN 60068-2-27

Nachhaltigkeit

Angebotsstatus nachhaltiges Produkt	Green Premium Produkt
EU-RoHS-Richtlinie	Übererfüllung der Konformität (außerhalb EU RoHS-Scope) EU-RoHS-Deklaration
Quecksilberfrei	Ja
Informationen zu RoHS-Ausnahmen	Ja
Umweltproduktdeklaration	Produktumweltprofil
Circular Economy-Eignung	Keine besonderen Recycling-Verfahren erforderlich

Vertragliche Gewährleistung

Garantie	18 months
----------	-----------

Abmessungen

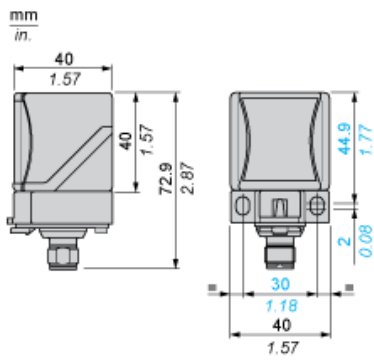

Montage

Kopf-Positionen



Vorsichtsmaßnahmen bei der Anordnung

Mindestmontageabstände (mm)

Nebeneinander

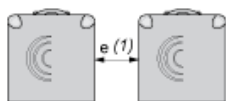

$$e(1) \geq 120$$

Gegenüber

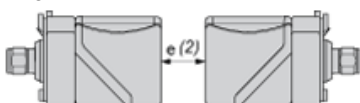

$$e(2) \geq 240$$

Gegenüber Metallumgebung

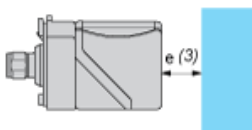

$$e(3) \geq 90$$

Schaltpläne

3-Leiter

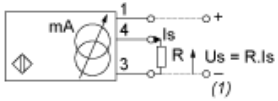

(1) Ausgangsspannung

Sorgen Sie für eine minimale Spannung von 5 V zwischen + und dem Sensorausgang (Klemme 4)

	Ausgangsstrom	Lastimpedanzwert	Ausgangsspannung	Lastimpedanzwert
12 V	0...10 mA	$R \leq 630 \Omega$	-	-
24 V	0...10 mA	$R \leq 1500 \Omega$	0...10 V	$R = 1000 \Omega$

Analogausgänge

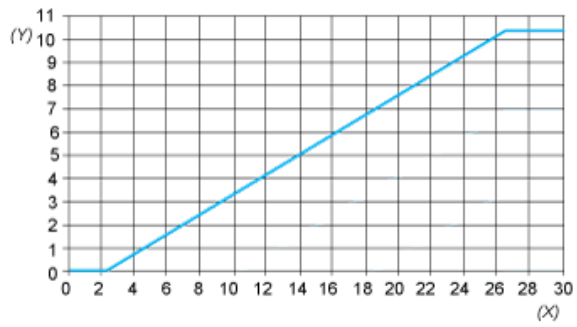

(Y) Ausgangsstrom (V)
(X) Schaltabstand (mm)