



Hauptmerkmale

Produktserie	OsiSense XU
Name der Reihe	Monomode
Typ des elektronischen Sensors	Optoelektronischer Sensor
Bezeichnung des Sensors	XUM
Sensorausführung	Miniatur
Erkennungssystem	Polarisierter Reflex
Material	Kunststoff
Typ des Ausgangssignals	Digital
Art des Hilfsspannungsversorgung	DC
Verdrahtungstechnik	3-drahtig
Digitaler Ausgang	PNP
Funktion digitaler Ausgang	1S/1Ö programmierbar
Elektrische Verbindung	Kabel
Kabellänge	2 m
Produktspezifische Anwendung	-
Emission	Rot polarisierter Reflex
Nennschaltabstand	5 m polarisierter Reflex benötigt XUZC50-Reflektor

Zusatzmerkmale

Gehäusematerial	PBT
Objektivmaterial	PMMA
Ausgangstyp	Transistor
Kabelisolierung	PVC
Status-LED	1 LED (grün) für Instabilität 1 LED (orange) für Ausgangsstatus
Nennhilfsspannung [UH,nom]	12-24 V DC mit Verpolungsschutz
Versorgungsspannungsgrenzen	10...30 V DC
Schaltleistung in mA	<= 100 mA (Überlast- und Kurzschlusschutz)
Taktfrequenz	<= 1000 Hz
Maximum voltage drop	<2 V (Status geschlossen)
Leistungsaufnahme	<= 10 mA keine Last

Maximum delay first up	100 ms
Maximale Verzögerungsreaktion	1 ms
Maximum delay recovery	0,5 ms
Einrichten	Empfindlichkeitseinstellung durch Potentiometer
Tiefe	20 mm
Höhe	33 mm
Länge	11 mm
Breite	11 mm
Produktgewicht	0,063 kg

Montage

Produktzertifizierungen	CE CURus
Umgebungstemperatur bei Betrieb	-25...55 °C
Umgebungstemperatur bei Lagerung	-30...70 °C
Resistenz gegen Umgebungslicht	3000 lux Tageslicht 3000 lux Glühlampe
Vibrationsfestigkeit	20 gn, Amplitude = +/- 1,5 mm (f = 10...500 Hz) entspricht IEC 60068-2-6
Stoßfestigkeit	50 gn (Dauer = 11 ms) entspricht IEC 60068-2-27
Schutzart (IP)	IP67 entspricht IEC 60529

Nachhaltigkeit

EU-RoHS-Richtlinie	Übererfüllung der Konformität (außerhalb EU RoHS-Scope) EU-RoHS-Deklaration
Quecksilberfrei	Ja
Informationen zu RoHS-Ausnahmen	Ja

Vertragliche Gewährleistung

Garantie	18 months
----------	-----------

Montage und Abstände

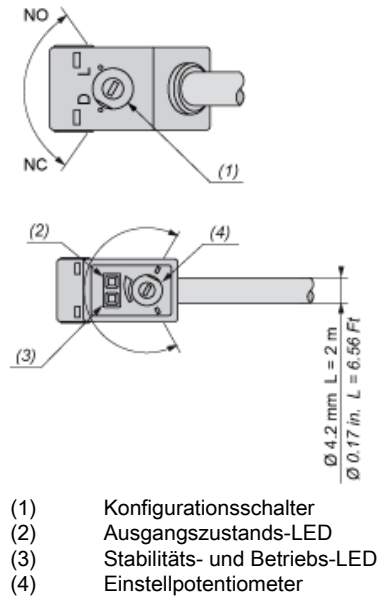

Anschlüsse und Schaltpläne

PNP

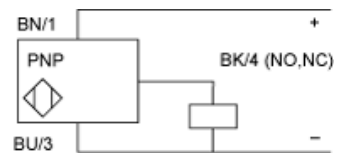

BN: Braun
BU: Blau
BK: Schwarz

Erfassungskurven

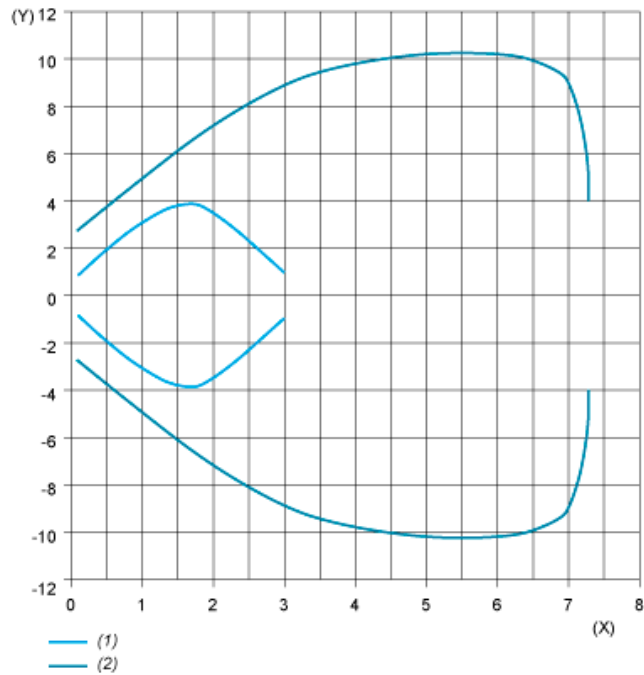

- (1) XUZC08
- (2) XUZC50
- (Y) Parallele Bewegung (cm)
- (X) Abstand (m)